

## Дилатационные устройства **АКВАСТОП®** тип ДШС

### ОБЛАСТЬ ПРИМЕНЕНИЯ

Применяются для декоративного оформления зазоров деформационных швов в несущих стенах, в перегородках, в потолках при строительстве административных, офисных и торговых центров, а также других зданий и сооружений.

### ОПИСАНИЕ





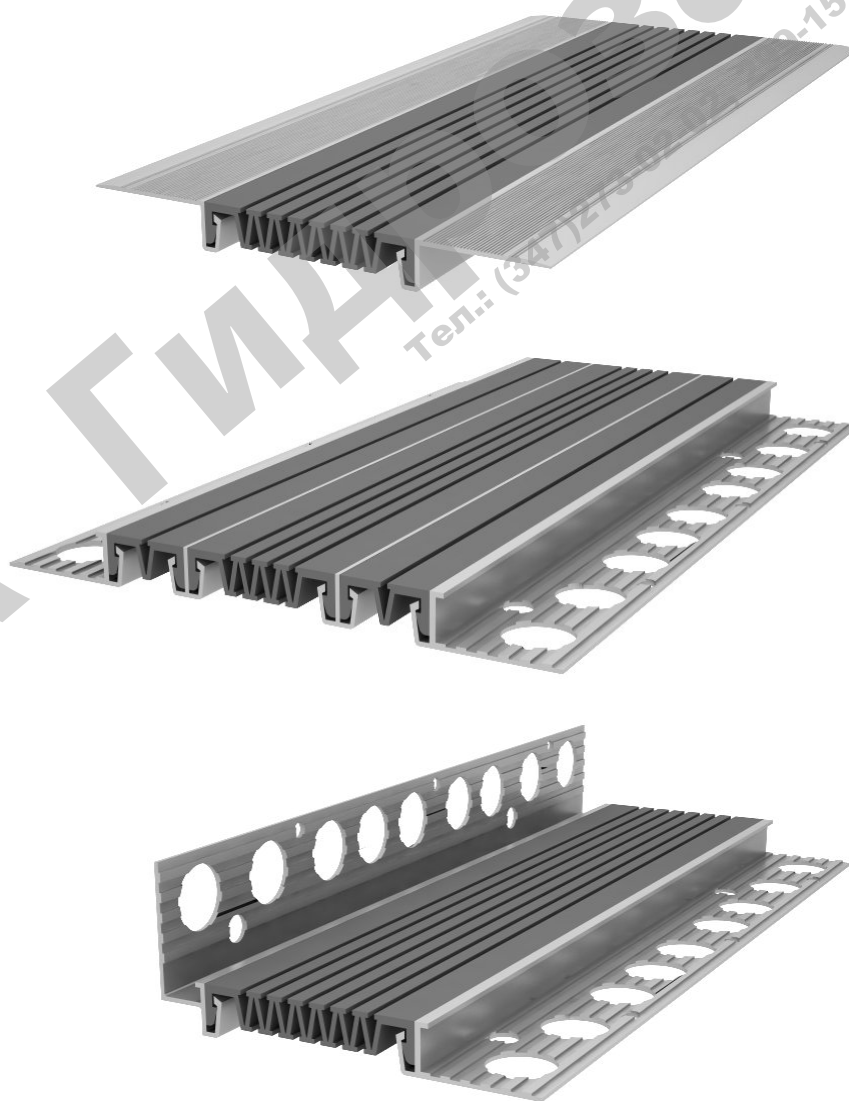









Конструктивно устройства состоят из алюминиевых направляющих, в которые вставлен компенсатор.

Конструкция препятствует попаданию вовнутрь зазора деформационных швов пыли и грязи. В период эксплуатации, в результате механических повреждений и износа, компенсатор может быть легко заменён.



Дилатационные устройства **АКВАСТОП®** тип ДШС

## ТИПЫ КОМПЕНСАТОРОВ (материал – ТЭП)

Тип	Вид
C1-022	
C1-037	
C1-052	
C1-067	
C1-082	
C2-050	
C2-080	
C3-110	
C2-120	
C3-130	
C3-140	
C3-145	
C3-150	
C2-160	

Дилатационные устройства **АКВАСТОП®** тип ДШС

ТИПЫ КОМПЕНСАТОРОВ (материал – ТЭП)

ПРОДОЛЖЕНИЕ

Тип	Вид
C3-170	
C3-190	
C2-200	
C3-205	
C3-210	
C3-225	
C3-230	
C3-240	
C3-250	
C3-270	
C3-275	
C3-290	
C3-310	



Соединительный элемент – СЦЕПКА.

**Комплектация:**

- для компенсаторов C2 – 1 шт.
- для компенсаторов C3 – 2 шт.

## Накладные ДШС-0, ДШС-0-УГЛ

## ЭКСПЛУАТАЦИОННЫЕ ХАРАКТЕРИСТИКИ

УСТРОЙСТВО	КОМПЕНСАТОР	ПЕРЕМЕЩЕНИЯ, мм			РАЗМЕРЫ, мм			НАГРУЗКА, МПа
		→•←	←•→	↓•↑	А	В	С	
ДШС-0 / 030	С1-022	5	10	20	30	107	107	—
ДШС-0-УГЛ / 030						68	68	
ДШС-0 / 045	С1-037	10	15	30	45	122	122	—
ДШС-0-УГЛ / 045						83	83	
ДШС-0 / 065	С1-052	15	25	80	65	142	142	—
ДШС-0-УГЛ / 065						103	103	
ДШС-0 / 080	С1-067	20	50	100	80	157	157	—
ДШС-0-УГЛ / 080						118	118	
ДШС-0 / 100	С1-082	35	60	120	100	177	177	—
ДШС-0-УГЛ / 100						138	138	

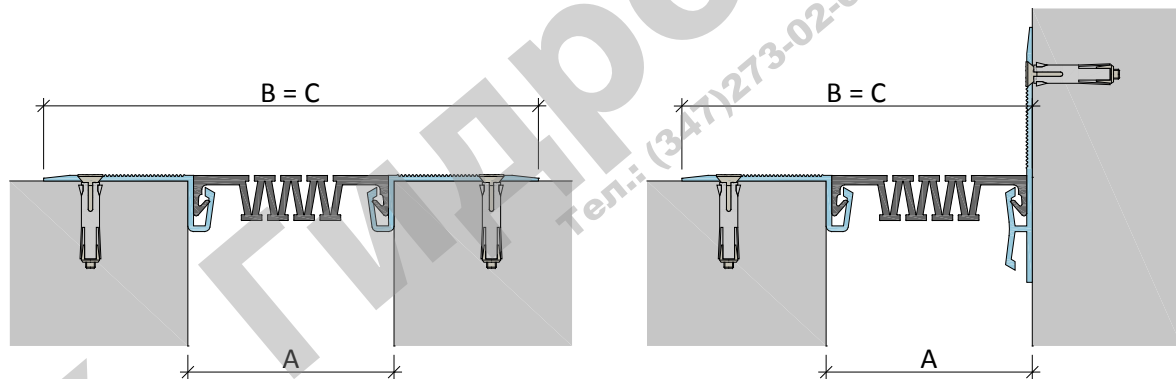

## Накладные ДШС-0, ДШС-0-УГЛ

## ЭКСПЛУАТАЦИОННЫЕ ХАРАКТЕРИСТИКИ

УСТРОЙСТВО	КОМПЕНСАТОР	ПЕРЕМЕЩЕНИЯ, мм			РАЗМЕРЫ, мм			НАГРУЗКА, МПа
		→•←	←•→	↓•↑	А	В	С	
ДШС-0 / 055	С2-050	10	20	40	55	118	118	—
ДШС-0-УГЛ / 055						93	93	
ДШС-0 / 090	С2-080	25	30	60	90	167	167	—
ДШС-0-УГЛ / 090						128	128	
ДШС-0 / 120	С3-110	30	30	100	120	197	197	—
ДШС-0-УГЛ / 120						158	158	
ДШС-0 / 135	С2-120	40	50	140	135	212	212	—
ДШС-0-УГЛ / 135						173	173	
ДШС-0 / 140	С3-130	40	45	120	140	217	217	—
ДШС-0-УГЛ / 140						178	178	
ДШС-0 / 150	С3-140	45	50	150	150	227	227	—
ДШС-0-УГЛ / 150						188	188	
ДШС-0 / 160	С3-145	50	50	170	160	237	237	—
ДШС-0-УГЛ / 160						198	198	
ДШС-0 / 170	С3-150	60	60	180	170	247	247	—
ДШС-0-УГЛ / 170						208	208	
ДШС-0 / 180	С2-160	60	70	190	180	257	257	—
ДШС-0-УГЛ / 180						218	218	
ДШС-0 / 190	С3-170	65	50	200	190	267	267	—
ДШС-0-УГЛ / 190						228	228	
ДШС-0 / 220	С3-190	80	80	200	220	297	297	—
ДШС-0-УГЛ / 220						258	258	

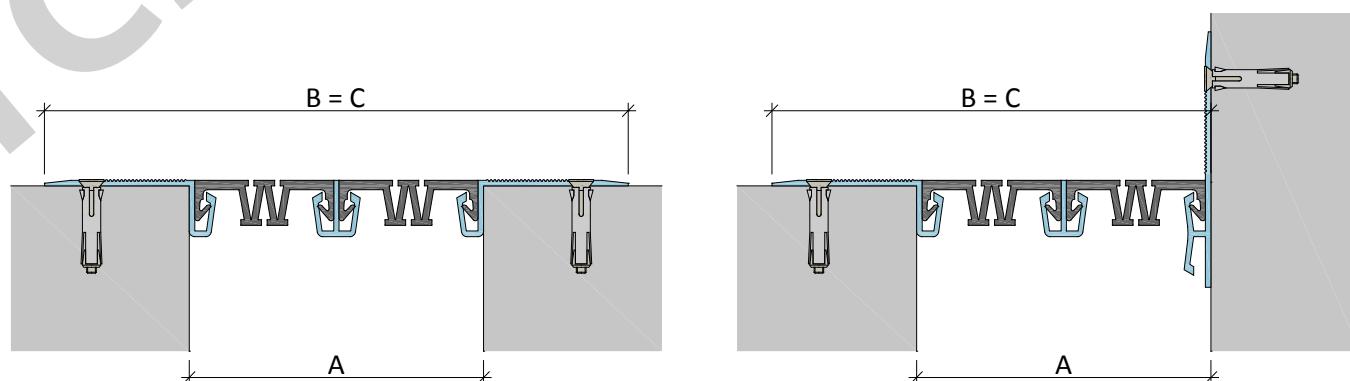

## Накладные ДШС-0, ДШС-0-УГЛ

## ЭКСПЛУАТАЦИОННЫЕ ХАРАКТЕРИСТИКИ

УСТРОЙСТВО	КОМПЕНСАТОР	ПЕРЕМЕЩЕНИЯ, мм			РАЗМЕРЫ, мм			НАГРУЗКА, МПа
		→•←	←•→	↓•↑	А	В	С	
ДШС-0 / 250	С2-200	110	70	280	250	327	327	—
ДШС-0-УГЛ / 250						288	288	
ДШС-0 / 260	С3-205	100	90	230	260	337	337	—
ДШС-0-УГЛ / 260						298	298	
ДШС-0 / 270	С3-210	120	70	240	270	347	347	—
ДШС-0-УГЛ / 270						308	308	
ДШС-0 / 290	С3-225	130	70	280	290	367	367	—
ДШС-0-УГЛ / 290						328	328	
ДШС-0 / 300	С3-230	140	80	280	300	377	377	—
ДШС-0-УГЛ / 300						338	338	
ДШС-0 / 320	С3-240	160	80	280	320	397	397	—
ДШС-0-УГЛ / 320						358	358	
ДШС-0 / 330	С3-250	150	90	280	330	407	407	—
ДШС-0-УГЛ / 330						368	368	
ДШС-0 / 350	С3-270	160	90	290	350	427	427	—
ДШС-0-УГЛ / 350						388	388	
ДШС-0 / 360	С3-275	180	90	290	360	437	437	—
ДШС-0-УГЛ / 360						398	398	
ДШС-0 / 400	С3-290	210	90	290	400	477	477	—
ДШС-0-УГЛ / 400						438	438	
ДШС-0 / 420	С3-310	220	100	300	420	497	497	—
ДШС-0-УГЛ / 420						458	458	

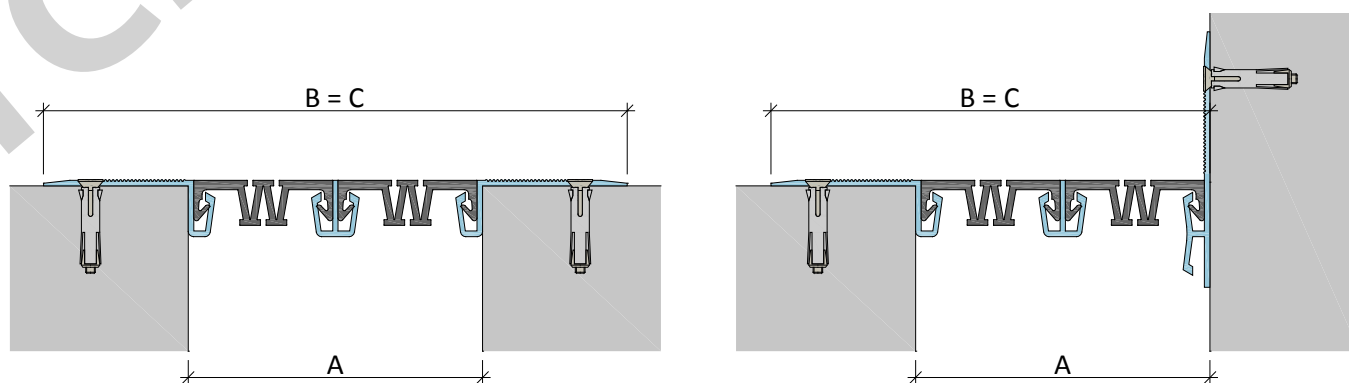

## Закладные (под штукатурку) ДШС-16, ДШС-16-УГЛ.Ш

## ЭКСПЛУАТАЦИОННЫЕ ХАРАКТЕРИСТИКИ

УСТРОЙСТВО	КОМПЕНСАТОР	ПЕРЕМЕЩЕНИЯ, мм			РАЗМЕРЫ, мм			НАГРУЗКА, МПа
		→•←	←•→	↓•↑	А	В	С	
ДШС-16 / 020	С1-022	5	10	20	20	34	102	—
ДШС-16-УГЛ.Ш / 040					40	34	81	
ДШС-16 / 035	С1-037	10	15	30	35	49	117	—
ДШС-16-УГЛ.Ш / 055					55	49	96	
ДШС-16 / 055	С1-052	15	25	80	55	69	137	—
ДШС-16-УГЛ.Ш / 075					75	69	116	
ДШС-16 / 070	С1-067	20	50	100	70	85	152	—
ДШС-16-УГЛ.Ш / 090					90	85	131	
ДШС-16 / 090	С1-082	35	60	120	90	105	172	—
ДШС-16-УГЛ.Ш / 110					110	105	151	

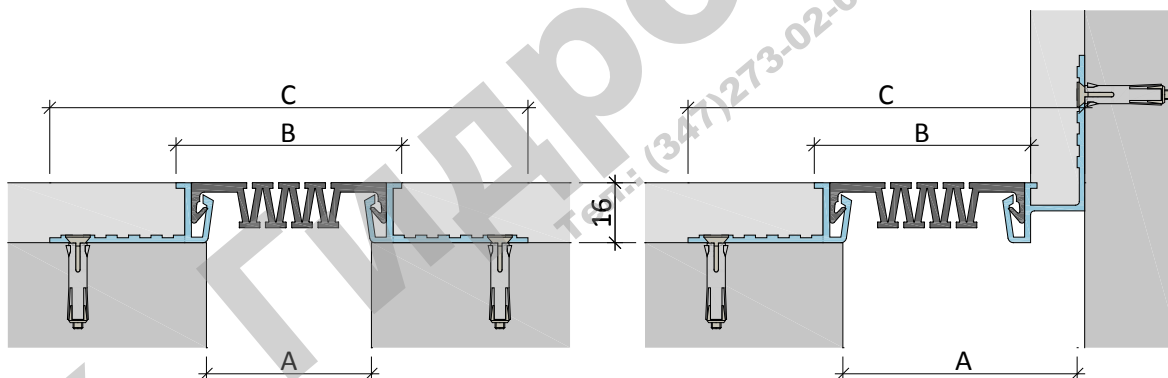

## Закладные (под штукатурку) ДШС-16, ДШС-16-УГЛ.Ш

## ЭКСПЛУАТАЦИОННЫЕ ХАРАКТЕРИСТИКИ

УСТРОЙСТВО	КОМПЕНСАТОР	ПЕРЕМЕЩЕНИЯ, мм			РАЗМЕРЫ, мм			НАГРУЗКА, МПа
		→•←	←•→	↓•↑	А	В	С	
ДШС-16 / 045	С2-050	10	20	40	45	59	126	—
ДШС-16-УГЛ.Ш / 065					65	59	106	
ДШС-16 / 085	С2-080	25	30	60	85	100	167	—
ДШС-16-УГЛ.Ш / 105					105	100	146	
ДШС-16 / 115	С3-110	30	30	100	115	129	197	—
ДШС-16-УГЛ.Ш / 135					135	129	176	
ДШС-16 / 130	С2-120	40	50	140	130	144	212	—
ДШС-16-УГЛ.Ш / 150					150	144	191	
ДШС-16 / 135	С3-130	40	45	120	135	149	217	—
ДШС-16-УГЛ.Ш / 155					155	149	196	
ДШС-16 / 145	С3-140	45	50	150	145	159	227	—
ДШС-16-УГЛ.Ш / 165					165	159	206	
ДШС-16 / 150	С3-145	50	50	170	150	164	232	—
ДШС-16-УГЛ.Ш / 170					170	164	211	
ДШС-16 / 160	С3-150	60	60	180	160	174	242	—
ДШС-16-УГЛ.Ш / 180					180	174	221	
ДШС-16 / 170	С2-160	60	70	190	170	184	252	—
ДШС-16-УГЛ.Ш / 190					190	184	231	
ДШС-16 / 180	С3-170	65	50	200	180	194	262	—
ДШС-16-УГЛ.Ш / 200					200	194	241	
ДШС-16 / 210	С3-190	80	80	200	210	224	292	—
ДШС-16-УГЛ.Ш / 230					230	224	271	

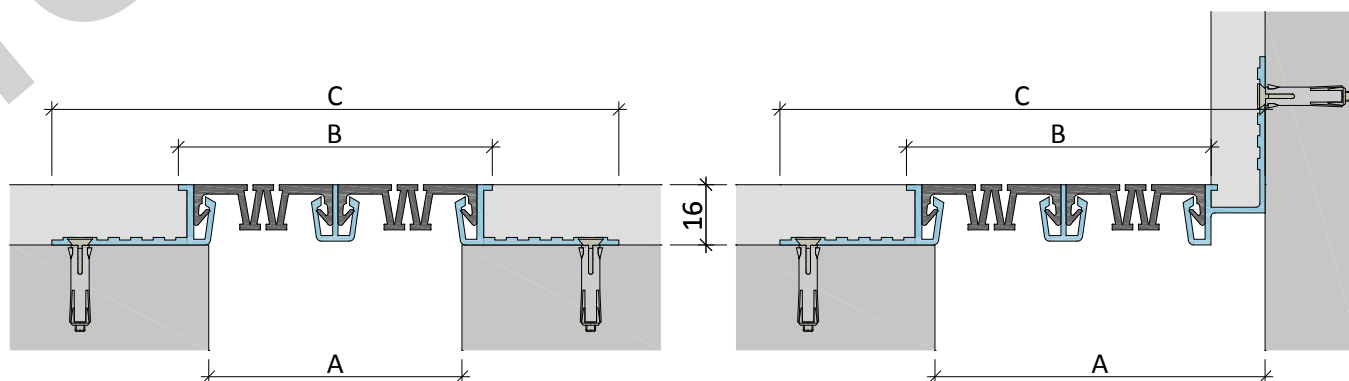



## Закладные (под штукатурку) ДШС-16, ДШС-16-УГЛ.Ш

## ЭКСПЛУАТАЦИОННЫЕ ХАРАКТЕРИСТИКИ

УСТРОЙСТВО	КОМПЕНСАТОР	ПЕРЕМЕЩЕНИЯ, мм			РАЗМЕРЫ, мм			НАГРУЗКА, МПа
		→•←	←•→	↓•↑	А	В	С	
ДШС-16 / 240	С2-200	110	70	280	240	254	322	—
ДШС-16-УГЛ.Ш / 260					260	254	301	
ДШС-16 / 250	С3-205	100	90	230	250	264	332	—
ДШС-16-УГЛ.Ш / 270					270	264	311	
ДШС-16 / 260	С3-210	120	70	240	260	274	342	—
ДШС-16-УГЛ.Ш / 280					280	264	321	
ДШС-16 / 280	С3-225	130	70	280	280	294	362	—
ДШС-16-УГЛ.Ш / 300					300	294	341	
ДШС-16 / 290	С3-230	140	80	280	290	304	372	—
ДШС-16-УГЛ.Ш / 310					310	304	351	
ДШС-16 / 310	С3-240	160	80	280	310	324	392	—
ДШС-16-УГЛ.Ш / 330					330	324	371	
ДШС-16 / 320	С3-250	150	90	280	320	334	402	—
ДШС-16-УГЛ.Ш / 340					340	334	381	
ДШС-16 / 340	С3-270	160	90	290	340	354	422	—
ДШС-16-УГЛ.Ш / 360					360	354	401	
ДШС-16 / 350	С3-275	180	90	290	350	364	432	—
ДШС-16-УГЛ.Ш / 370					370	364	411	
ДШС-16 / 390	С3-290	210	90	290	390	404	472	—
ДШС-16-УГЛ.Ш / 410					410	404	451	
ДШС-16 / 410	С3-310	220	100	300	410	424	492	—
ДШС-16-УГЛ.Ш / 430					430	424	471	

**ПРИМЕЧАНИЕ:** Возможна комплектация устройства ДШС-16 угловым профилем ДШС-УГЛ.

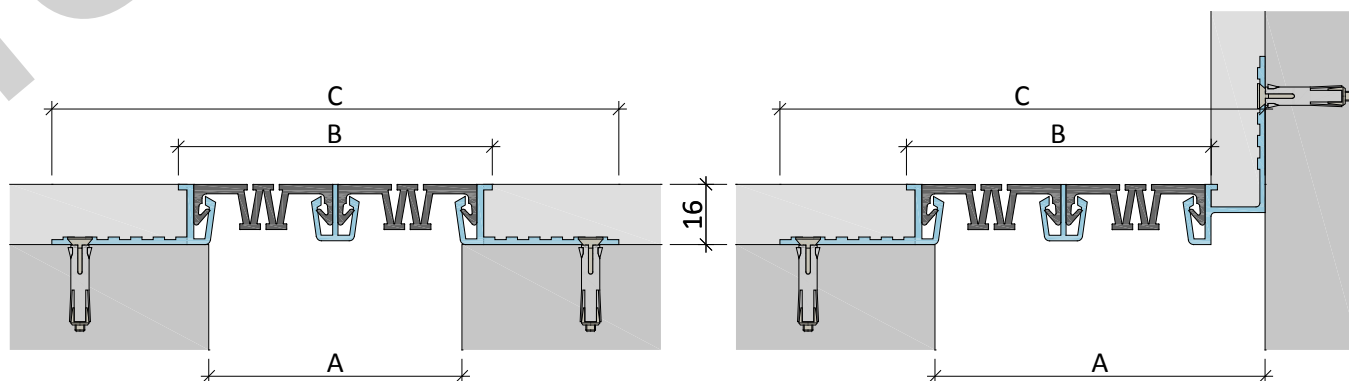

## Технические данные материалов изделий

### 1. ТЕРМОЭЛАСТОПЛАСТЫ (ТЭП)

Изделия из этого материала изготавливают в соответствии с ТУ 5772–001–58093526–11.

Применение этого материала обеспечивает следующие преимущества:

- ✓ широкий диапазон рабочих температур (от –45 °С до + 70 °С);
- ✓ гибкость и эластичность при отрицательных температурах;
- ✓ высокая химическая стойкость;
- ✓ долговечность;
- ✓ простота монтажа;
- ✓ экологическая безопасность.

Физико–механические показатели материала:

№	Наименование показателя	Метод	Группа I	Группа II
1	Твёрдость по Шор А, единицы Шор А	ГОСТ 263	70 ± 5	70 ± 5
2	Условная прочность при растяжении, МПа (кг/см <sup>2</sup> ), не менее	ГОСТ 270 на образцах тип 1 толщ. 2,0 мм	5,0 (50)	7,0 (70)
3	Относительное удлинение при разрыве, %, не менее	ГОСТ 270 на образцах тип 1 толщ. 2,0 мм	470	700
4	Относительная остаточная деформация при статической деформации сжатия 25 % в течение 24 часов при температуре 70 °С, %, не более	ГОСТ 9.029 метод Б	50	50
5	Изменение показателей после старения в воздухе в течение 24 часов при температуре 100 °С – твердость, единицы Шор А, в пределах – условная прочность при растяжении, %, не менее – относительное удлинение при разрыве, %, не менее	ГОСТ 9.024	± 5 – 25 – 30	± 5 – 25 – 30
6	Температурный предел хрупкости, °С, не выше	ГОСТ 7912	– 45	– 45
7	Стойкость к термосветоозонному старению при температуре 40 °С в течение 96 часов с объемной долей озона (5±0,5)×10 <sup>-5</sup> % при статической деформации растяжения 20%	ГОСТ 9.026	Не допускаются трещины, видимые невооруженным глазом	
8	Диапазон рабочих температур, °С		от – 45 до + 70	

### 2. АЛЮМИНИЙ ГОСТ 4784-97

Изделия из этого материала изготавливают в соответствии с ГОСТ 8617-81\* и ГОСТ 22233-2001.

Применение данного материала обеспечивает нижеследующие преимущества:

- ✓ высокая прочность при низком удельном весе;
- ✓ высокая химическая и коррозионная стойкость;
- ✓ долговечность;
- ✓ простота монтажа, обслуживания и ухода;
- ✓ экологическая безопасность.

### 3. КРЕПЛЕНИЕ - МЕТИЗЫ

- ✓ анкер-винт с потайной головкой для ж/б стен (R-LX-05X050-CS) – устройство ДШС-0, ДШС-УГЛ;
- ✓ распорный универсальный дюбель с шурупом для стен из каменной кладки и перегородок (4ALL-10+6060) – устройства ДШС -16, ДШС-УГЛ и ДШС –УГЛ.Ш.

Шаг монтажа на три пог.м устройства – шаг 300 мм. Количество анкеров 20 шт.

## Общие положения

Продукты системы **АКВАСТОП®**, описанные в настоящем проспекте, предназначены для обустройства деформационных швов при строительстве, ремонте и реконструкции зданий и сооружений различного назначения.

Основываясь на нашем многолетнем опыте производства и применения продуктов системы **АКВАСТОП®**, мы всегда готовы оказать профессиональную техническую помощь и консультации проектным и строительным организациям по выбору и применению соответствующих продуктов и решению технических задач.

### ИСПОЛЬЗУЕМЫЕ ТЕРМИНЫ

В проспекте использованы следующие термины:

**Деформационный шов** – температурный, осадочный, антисейсмический и другие швы в строительной конструкции, а также их сочетания.

**Перемещения** – допустимые перемещения дилатационных устройств. Виды перемещений приведены в таблице ниже:

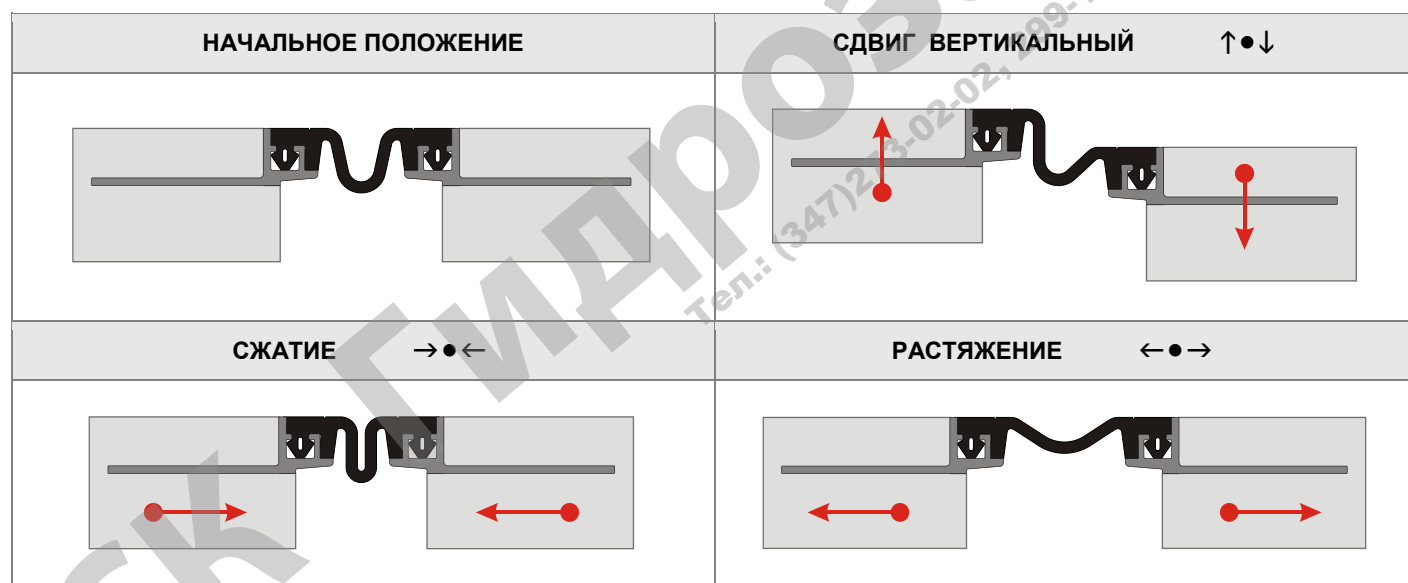

## Общие положения

### ТРАНСПОРТИРОВАНИЕ И ХРАНЕНИЕ

Изделия перевозят транспортом всех видов в соответствии с правилами перевозки в условиях, исключающих их механические повреждения и загрязнение.

Изделия следует хранить в заводской упаковке, не подвергать деформирующим нагрузкам, защищать от воздействия нефтепродуктов, органических растворителей.

Условия при воздействии климатических факторов должны соответствовать:

- при транспортировании – группе условий 8 по ГОСТ 15150;
- при хранении – группе условий 3 по ГОСТ 15150.

### СЕРТИФИКАЦИЯ

Вся продукция системы **АКВАСТОП®** сертифицирована.

### ГАРАНТИИ ИЗГОТОВИТЕЛЯ

Предприятие–изготовитель гарантирует соответствие изделий требованиям нормативных документов при соблюдении потребителем условий применения, правил транспортирования и хранения, указаний по эксплуатации.

Гарантийный срок хранения изделий – 2 года со дня изготовления.

Гарантийный срок эксплуатации изделий – 5 лет.

Гарантия изготовителя распространяется на эксплуатационные характеристики изделий при условии, что все работы по установке выполнены в соответствии с регламентами, согласованными с Изготовителем.

Потребитель несет ответственность за соответствие выбранного им типа изделия назначению и условиям его эксплуатации.

### ЗАМЕЧАНИЯ

Изготовитель оставляет за собой право вносить изменения в технические данные изделий, не ухудшающие их характеристики, основываясь на результатах новых разработок.

Приведенные рисунки схематично отражают устройство изделий и могут отличаться от реальной ситуации.

Обращаем Ваше внимание, что вся информация в сборнике носит справочный характер и не является публичной офертой, определяемой положениями статьи 437 Гражданского кодекса Российской Федерации.

Технические параметры (спецификации) и комплект поставки продукции могут быть изменены производителем без предварительного уведомления. Пожалуйста, уточняйте информацию у наших специалистов.

## Обозначение дилатационных устройств

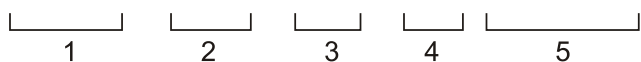
**ДШВ – 20 / 030 (В0–032)****ДШВ – 15 – 20 / 040 (В1–049)****ДШН – 30 – УГЛ / 085 (Н1–130)****ДШКА – ФАС / 080 (К3–074)**

тип дилатационного устройства

- 1 – **ДШВ**;
- 2 – высота / тип 1-ой направляющей, мм;
- 3 – высота / тип 2-ой направляющей, мм;
- 4 – номинальная ширина между берегами шва, мм;
- 5 – тип компенсатора.

**ПРИМЕНЯЕМЫЕ СОКРАЩЕНИЯ:**

- УГЛ** – угловая направляющая;
- УГЛ.Ш** – угловая направляющая под штукатурку;
- ФАС** – фасадная направляющая;
- ФАС.2** – фасадная направляющая вариант 2.

**ПРИМЕРЫ ОБОЗНАЧЕНИЯ:****ДШКА – 0 / 050 (К3-044)**

Дилатационное устройство ДШКА, с накладными направляющими, для деформационных швов шириной 50 мм, с компенсатором К3-044.

**ДША – 30 / 025 (А1-030)**

Дилатационное устройство ДША, с закладными направляющими высотой 30 мм, для деформационных швов шириной 25 мм, с компенсатором А1-030.

**ДШВ – 50 – УГЛ / 035 (В2-038)**

Дилатационное устройство ДШВ, с закладной направляющей высотой 50 мм и угловой направляющей, для деформационных швов шириной 35 мм, с компенсатором В2-038.

**ДШН – УГЛ / 115 (Н1-098)**

Дилатационное устройство ДШН, с угловыми направляющими, для деформационных швов шириной 115 мм, с компенсатором Н1-098.

**ДШС – 16 – УГЛ.Ш / 040 (С1-027)**

Дилатационное устройство ДШС, с направляющей высотой 16 мм и угловой направляющей под штукатурку, для деформационных швов шириной 40 мм, с компенсатором С1-027.

**ДГК – ФАС / 70 (Г5-068)**

Дилатационное устройство ДГК, с фасадными направляющими, для деформационных швов шириной 70 мм, с компенсатором Г5-068